

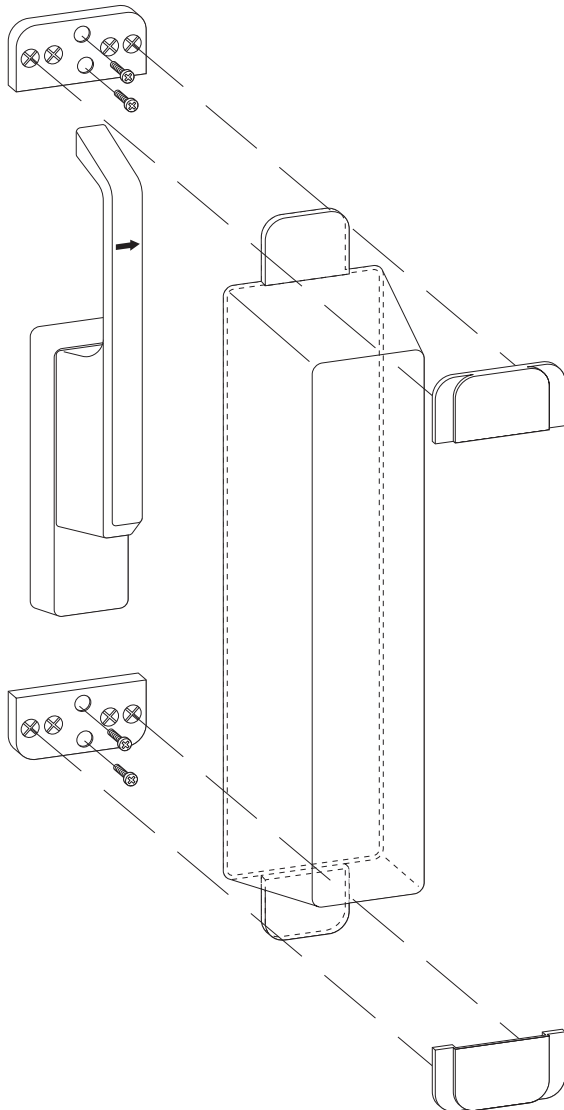

Montageanleitung für Fluchttürhauben



Lieferumfang:

- Haube
- 2 grüne Unterplatten
- 6 rote Oberplatten
- 1 Piktogramm
- 4 Schrauben

Mit der Montage der Fluchttürhaube über den Treibriegel oder der Türklinke an der Fluchttür wird eine Hemmschwelle aufgebaut. Die Tür kann damit nicht mehr ohne weiteres durch unbefugte Personen geöffnet werden. Im Notfall lässt sich die Fluchttürhaube aber durch einen leichten Schlag entfernen, um mittels des Türbeschlages ins Freie gelangen zu können. Die abgeschlagene Haube kann mit Hilfe von zwei neuen roten Befestigungslaschen wieder auf den grünen Unterplatten befestigt werden.

1. Die beiden grünen Unterplatten mit den beigegefügtten Befestigungsschrauben auf dem Rahmen befestigen.
2. In die untere grüne Befestigungslasche ein rotes Plättchen stecken, die Fluchttürhaube einfahren und mit einem zweiten roten Plättchen in der oberen Befestigung fixieren.
3. Das mitgelieferte Piktogramm auf die Fluchttürhaube aufkleben.



GfS - Gesellschaft für Sicherheitstechnik mbH

Tempowerkring 15 • 21079 Hamburg • Tel. 040 - 79 01 95 0 • Fax 040 - 79 01 95 11



Montageanleitung des Kastenschlosses

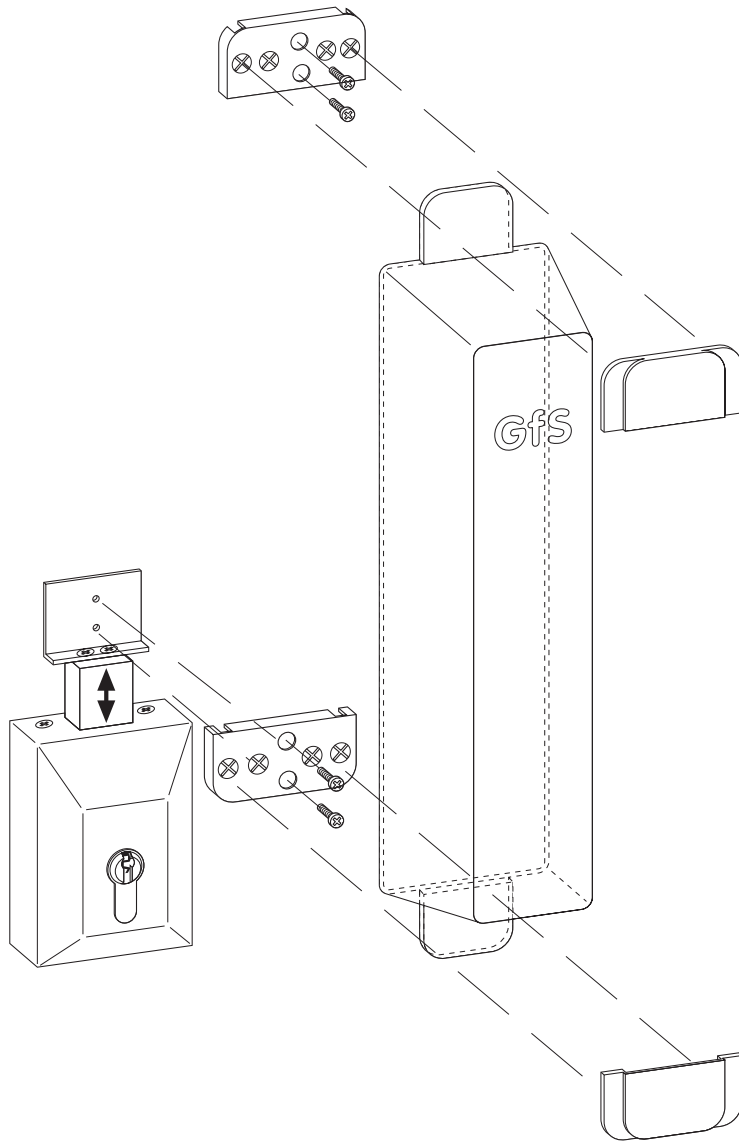

- 1 Die grüne Unterplatte vom Aluwinkel abschrauben, danach die Schrauben, die den Aluwinkel mit dem Schlossriegel verbinden, lösen und den Winkel abnehmen.
- 2 Die drei Gehäuseschrauben des Schlosses lösen und das Schloss öffnen.
- 3 Die silberne Grundplatte des Kastenschlosses mit den vier Blechschrauben auf dem Rahmen fixieren.
- 4 Bei Lieferung eines für **Profilhalbzylinder vorgeordneten** Kastenschlosses, jetzt den Profilhalbzylinder mit der beigefügten Schraube befestigen. Der Kopf der Befestigungsschraube für den Profilhalbzylinder darf sich nicht auf der Seite des Schließzylinders befinden. Die Schließnase sollte diagonal unten links angeordnet sein.
- 5 Den weißen Gehäusedeckel wieder mit den 3 Gehäuseschrauben befestigen.
- 6 Den Aluwinkel und den Riegel mit zwei Schlitzschrauben verbinden und die grüne Unterplatte aufschrauben. Die rote Oberplatte einklicken, die Haube einschieben.
- 7 Die zweite grüne Unterplatte bei ausgefahrenem Schlossriegel festschrauben und die Haube durch das Einklicken der roten Oberplatte sichern.
- 8 Das mitgelieferte Piktogramm aufkleben.
- 9 Funktionstest durchführen.



Montageanleitung zum Anbau an Feuerschutztüren

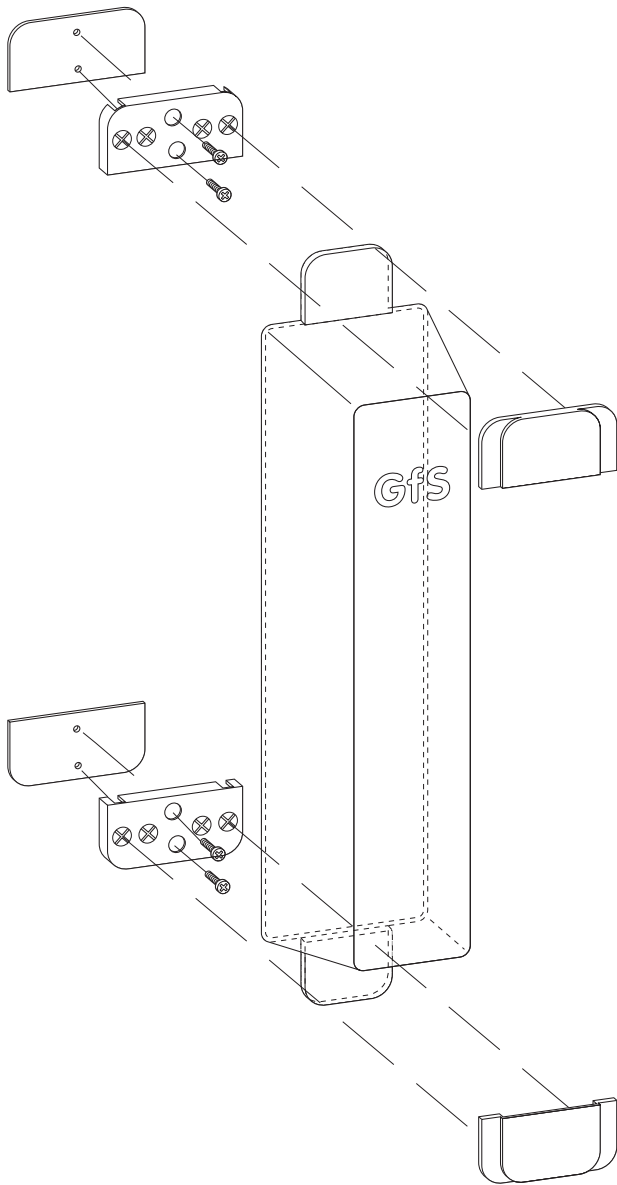

Lieferumfang:

- 2 Montageplatten für die grünen Unterplatten
- Spezialklebstoff (bereits einseitig an der Montageplatte)
- 4 Schrauben zur Befestigung der grünen Unterplatte auf der Montageplatte
- Schmirgelpapier

Zunächst ist die Fluchttürhaube in die gewünschte - von Ihnen zu kennzeichnende - Position zu bringen. Um eine hohe Haftkraft der Haube an der Tür zu erlangen, müssen die Oberflächen möglichst sauber, trocken und fettfrei sein. Dafür nehmen Sie bitte das Schmirgelpapier und rauhen beide Seiten (Türblatt und Montageplatten) gründlich auf. Danach ist der Schmirgelstaub von den bearbeiteten Flächen zu entfernen. Jetzt den Klebestreifen abziehen und beide Oberflächen fest zusammendrücken. Die Montageplatte noch ca. 1 Stunde aushärten lassen, bevor Sie darauf die Haube mit Hilfe der Schrauben montieren.



Montageanleitung für den Fluchttürhaubenöffner

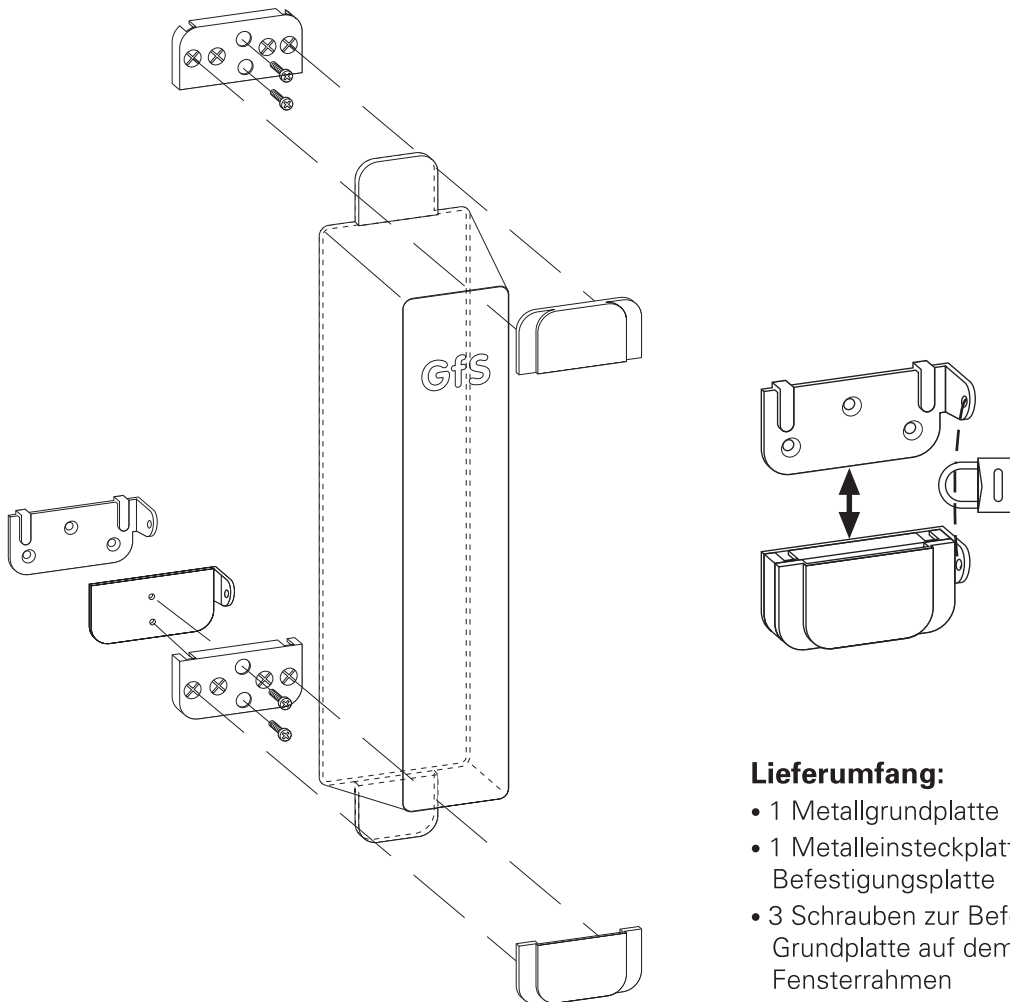

Lieferumfang:

- 1 Metallgrundplatte
- 1 Metalleinsteckplatte inkl. grüner Befestigungsplatte
- 3 Schrauben zur Befestigung der Grundplatte auf dem Tür- oder Fensterrahmen

Die Haube kann durch den Fluchttürhaubenöffner bei Bedarf (ohne Zerstörung der roten Oberplatten) geöffnet werden. Dazu ist das Vorhängeschloss (nicht im Lieferumfang enthalten) von einer berechtigten Person mit Hilfe des Schlüssels zu öffnen, die Befestigungseinheit auseinanderzuziehen und danach die Haube herauszunehmen. Soll die Haube erneut arretiert werden, wird die Befestigungseinheit wieder zusammengesoben und das Vorhängeschloss zur Sicherung der Haube eingehängt.

Die Befestigung der Metallgrundplatte erfolgt mit Hilfe der Schrauben auf dem Tür- oder Fensterrahmen. Die dazugehörige Metalleinsteckplatte mit grüner Befestigungsplatte muss bis zum Einrasten auf die Grundplatte geschoben werden. Danach einfach das Vorhängeschloss einhängen und schließen.



Montageanleitung an Türen mit auftragenden Schubstangen

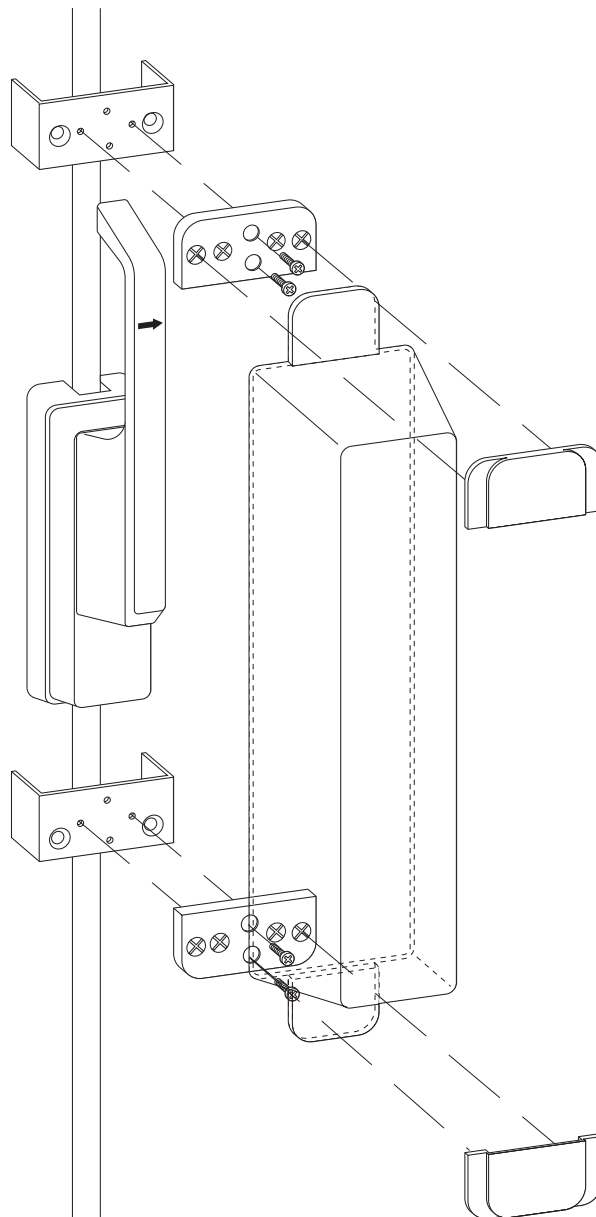

1. Die beiden Montagewinkel so auf das Türblatt schrauben, dass der Treibriegel unterhalb der Fluchttürhaube sitzt.
2. Die grünen Unterplatten (2 St.) auf die Montagewinkel schrauben.
3. In die untere grüne Unterplatte eine rote Oberplatte stecken, die Fluchttürhaube einführen und mit einer zweiten roten Oberplatte in der oberen Befestigung fixieren.
4. Das mitgelieferte Piktogramm auf die Fluchttürhaube kleben.



GfS - Gesellschaft für Sicherheitstechnik mbH

Tempowerkring 15 • 21079 Hamburg • Tel. 040 - 79 01 95 0 • Fax 040 - 79 01 95 11